

FÜLLVENTIL CT1099

FILL VALVE CT1099

VALVE DE REMPLISSAGE CT1099

RIEMPIRE VALVOLA CT1099

DE EN FR IT

BERNSTEIN 

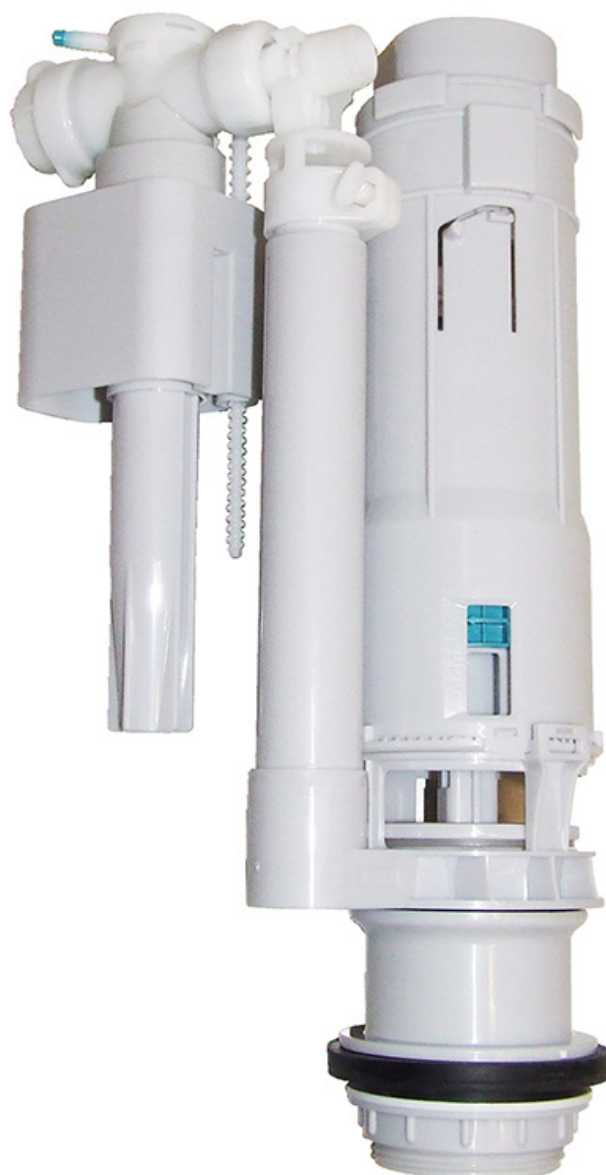

MONTAGEANLEITUNG - I / 2018

ASSEMBLY INSTRUCTIONS / NOTICE DE MONTAGE / ISTRUZIONI DI MONTAGGIO

INSTALLATION FÜLLVENTIL

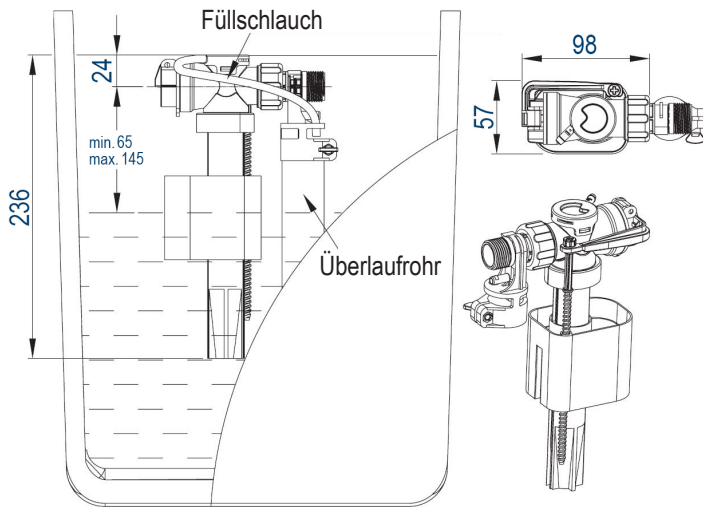

1. Bitte lesen Sie sorgfältig die nachfolgenden Installationsanweisungen, zur Vermeidung von Fehlfunktionen.
2. Das gezeigte Produkt sowie die technischen Daten entsprechen dem aktuellen Stand. Irrtümer, Druckfehler und technische Änderungen vorbehalten.
3. Wenn das Füllventil installiert wird, sollte der kritische Füllstand am Füllventil (auf dem mit „CL“ gekennzeichneten Ventil) mindestens 25,4 mm über der Oberkante des Überlaufrohrs des Spülventils liegen.
4. Wir sind nicht verantwortlich für Fehler, die auftreten durch Verwendung von anderen als den angegebenen Originalteilen.
5. Wassertemperatur: 2 °C bis 45 °C.
6. Wasserdruckbereich: 0,2 Bar zu 8 Bar.

WARNUNG

Verwenden Sie niemals Chlor oder chemisch verwandte Komponenten, das kann zu schweren Beschädigungen der Anlage führen. Beachten Sie das Anzugsmoment von Schrauben und Muttern ansonsten könnten Teile oder der Spülkasten zerspringen.

1. ARBEITSVORBEREITUNG

Entfernen Sie das defekte Füllventil und reinigen Sie die den Spülkasten sorgfältig.

Stellen Sie sicher, dass alle Verunreinigungen entfernt wurden, bevor das neue Füllventil installiert wird.

2. FÜLLVENTIL - Installation und Wasserstandseinstellung:

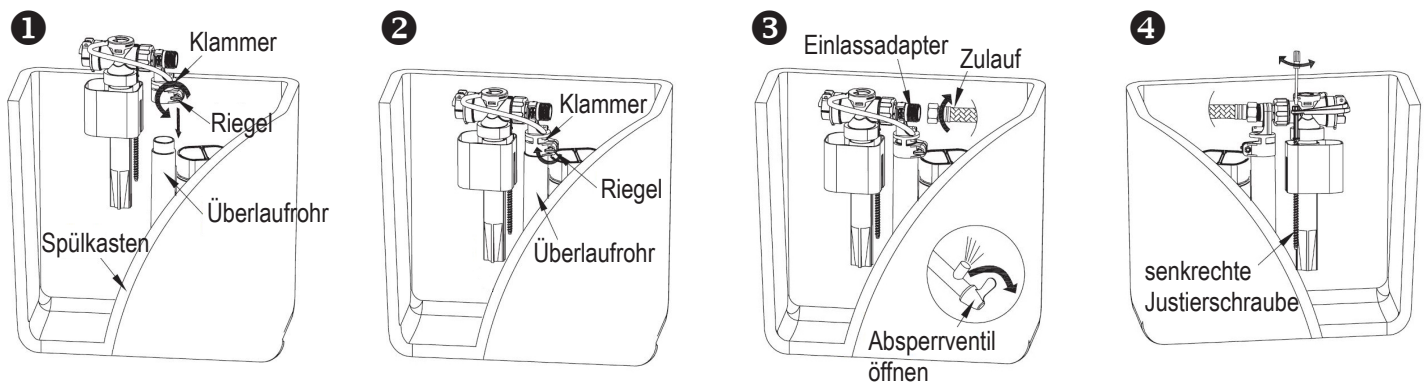

1. Öffnen Sie den Riegel und setzen Sie das Füllventil auf das Überlaufrohr des Spülventils.
2. Schließen Sie den Riegel am Füllventilkopf.
3. Verbinden Sie den Zulauf mit dem Einlassadapter des Füllventils und öffnen Sie das Absperrventil. Stellen Sie sicher, dass das Nachfüllrohr in das Überlaufrohr des Spülventils eingesetzt wurde. Der Spülkasten wird nun befüllt.
4. Überprüfen Sie, ob das Einlassventil normal funktioniert und regeln Sie bei Bedarf über die senkrechte Justierschraube die Einlassventil-Schwimmereinstellung. Im Uhrzeigersinn (für höheren Schwimmer- und Wasserstand) oder gegen den Uhrzeigersinn (für niedrigeren Schwimmer- und Wasserstand) entsprechend den Anforderungen.

3. REINIGUNG DES FILTERS (Der Filter befindet sich im Inneren des Einlassventilschaftes, regelmäßige Reinigung wird empfohlen).

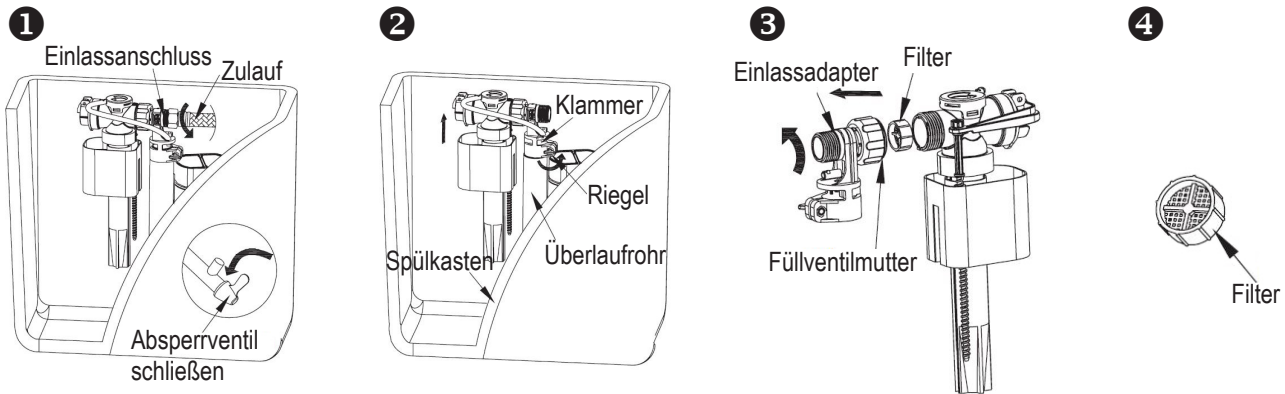

- Schließen Sie das Absperventil und trennen Sie dann die Wasserzufuhrleitung vom Einlassanschluss.
- Lösen Sie die Arretierung mit dem Riegel und entnehmen Sie das Füllventil.
- Füllventilmutter am Einlassadapter aufschrauben, das Füllventil abziehen und Filter entnehmen.
- Reinigen Sie das Filtersieb.
- Setzen Sie den gesäuberten Filter in das Füllventil und schliessen Sie die Füllventilmutter.
(Hinweis: Der Filter setzt sich in die Öffnung des Füllventils).
- Fahren Sie nun fort, wie im Kapitel 2.2 Füllventil Installation und Wasserstandseinstellung beschrieben.

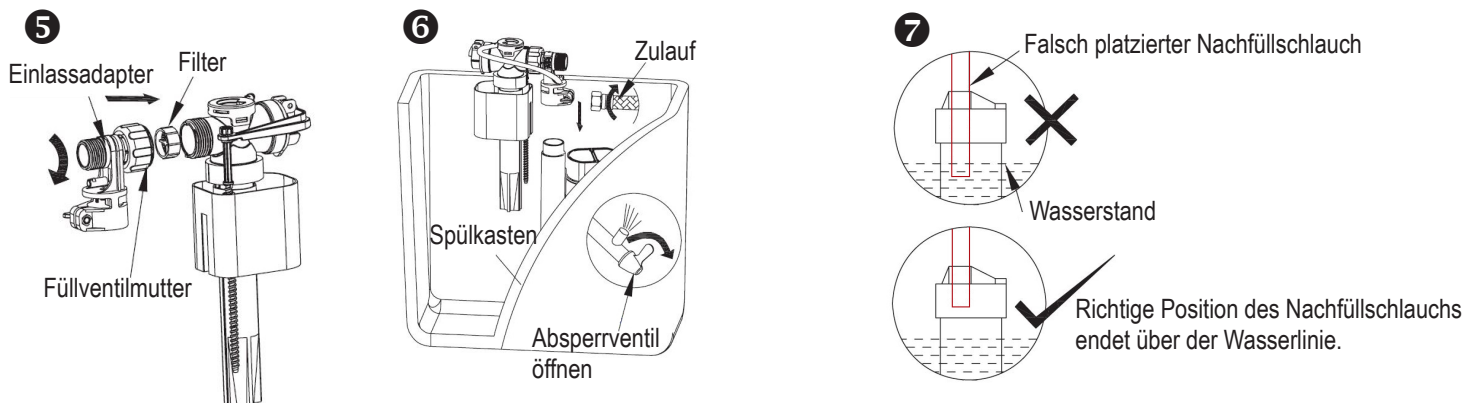

4. FEHLERBEHEBUNG

Problem - Ursache - Lösung

Wasserlinie ist zu hoch bzw zu niedrig.

Einlassventil ist nicht richtig eingestellt. Stellen Sie mit der Justierschraube den Wasserstand ein.

Einlassventil schließt nicht richtig.

Der Spülkasten ist verstopft oder verkalkt. Justieren Sie das Spülventil neu, achten Sie darauf, dass der Schwimmer sich frei bewegen kann.

Der Einlassschlauch wurde nicht korrekt installiert. Platzieren Sie den Nachfüllschlauch neu, wie in der Abbildung 3.7 dargestellt.

Das Spülventil hat ein Leck. Kontrollieren Sie das Spülventil auf Beschädigungen.

Die Wasserstandseinstellung liegt höher als das Überlaufrohr des Spülventils. Stellen Sie den Wasserstandspegel neu ein.

Einlassventil öffnet nicht korrekt.

Absperventil ist geschlossen. Öffnen Sie das Wasserzufuhrventil.

Der Schwimmer am Einlassventil hängt. Justieren Sie das Spülventil neu, achten Sie darauf, dass der Schwimmer sich frei bewegen kann.

Der Filter ist verstopft. Reinigen Sie das Sieb des Filters.

FILL VALVE INSTALLATION

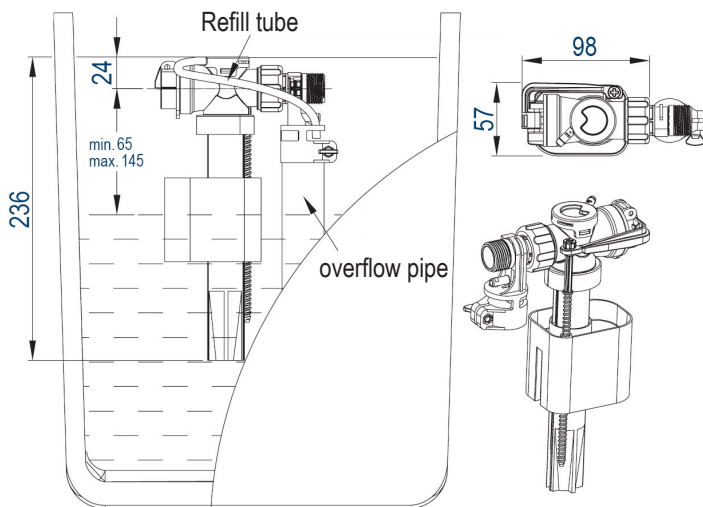

1. Please read carefully the following installation instructions in order to avoid component damage or injury to the installer.
2. The instructions have been composed based in the latest product specifications. We reserve the right to make modifications to the packaging and specifications without providing prior notification.
3. When installing the fill valve, the critical level on the fill valve (identified on the valve marked "CL") should be at least 1" above the top of the overflow pipe of the flush valve. This is a plumbing code.
4. We shall not be responsible for failures due to the misuse of product components.
5. Water Temperature: 2°C to 45°C.
6. Water Pressure Range: 0.2 Bar to 8 Bar.

WARNING

Do not use or drop any chlorine or any chemical related components within/on the product. The use of such substances will result in damage to the tank components and may cause flooding and property damage. Do not overtighten nuts, or tank/bowl may crack.

1. GETTING STARTED

Remove the inoperative tank fittings and carefully clean the water cistern/tank. Make sure all impurities are removed before installing the new tank fittings.

2. FILL VALVE INSTALLATION AND WATER LEVEL ADJUSTMENT

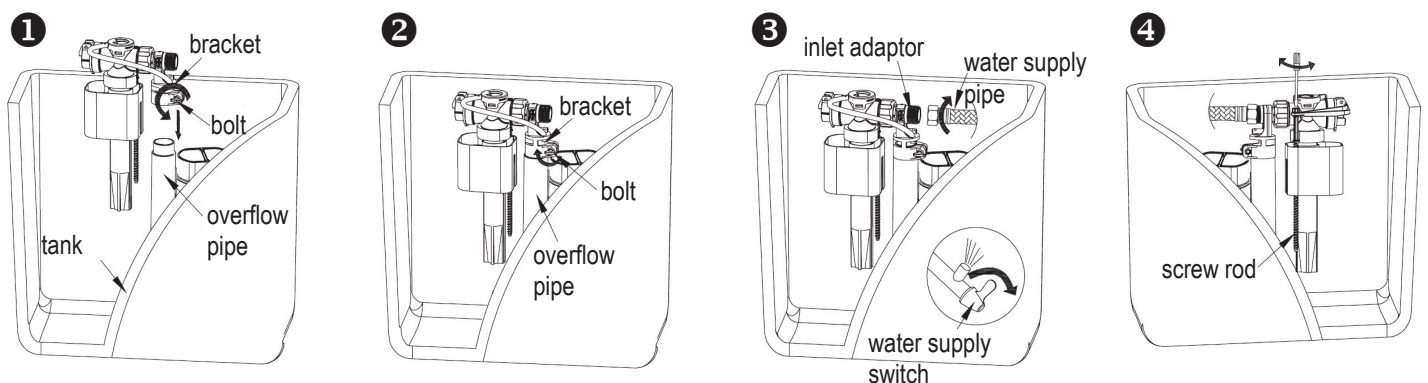

1. Unscrew the bracket bolt and locate/install the filling valve on the overflow pipe of the flush valve.
2. Then tighten the bracket bolt.
3. Connect the water supply to the inlet shank, turn on the water supply valve (angle stop). Make sure that the refill tube has been inserted in the flush valve overflow pipe. The cistern will now be filled.
4. Check that the inlet valve is functioning normally and adjust the inlet valve float adjustment float using the vertical adjusting screw. Turn it clockwise (for higher float & water level) or anticlockwise (for lower float & water level) according to the requirements.

3. CLEANING OF THE FILTER (Filter which is located inside the inlet valve shank should be periodically cleaned).

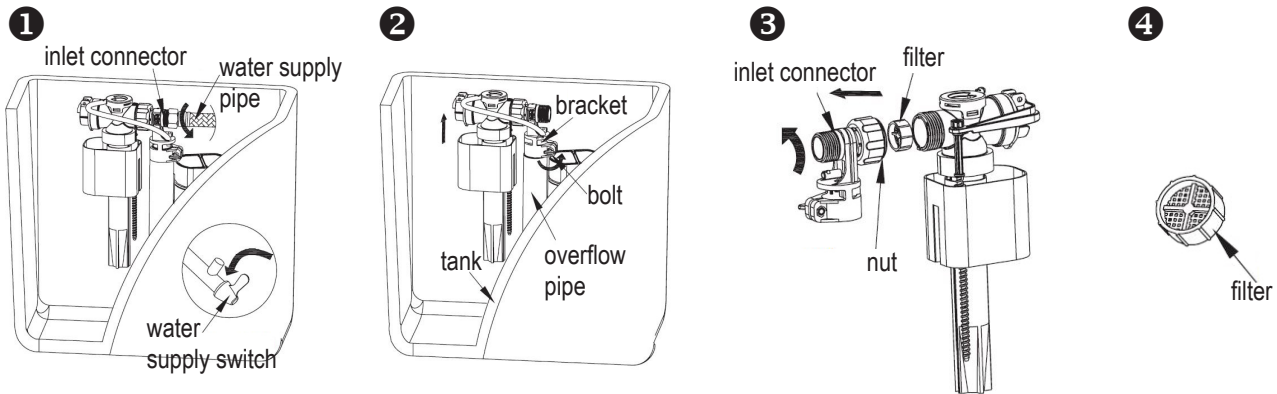

1. Close the water supply valve then remove the water supply line from the inlet adapter.
2. Unscrew the bracket bolt and remove the filling valve.
3. Unscrew the filling valve nut, remove the inlet connector, the filling valve and filter.
4. Clean the filter screen with water.
5. Place the cleaned filter in the filling valve and close the filling valve nut.
(Note: the filter is located in the opening of the filling valve).
6. Now continue as described in the section 2.2 - Filling valve installation and water level adjustment.

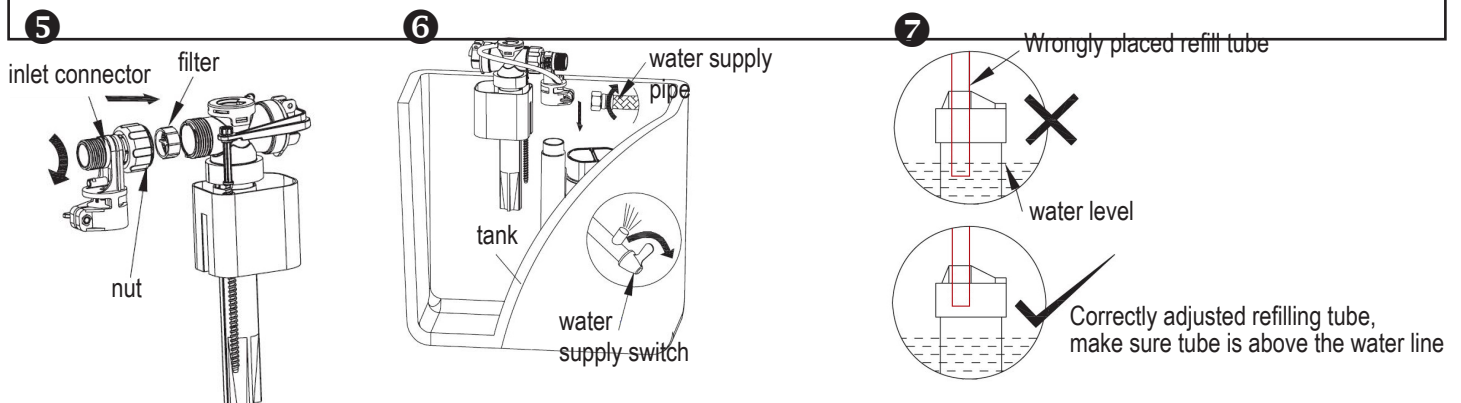

4. TROUBLESHOOTING

Issue - Cause - Resolution

Water line is too high or too low.

Inlet valve is not set correctly. Adjust the water level to the appropriate water level.

Inlet valve does not close properly.

The cistern/tank is clogged or calcified. Adjust the flushing valve again and make sure that the float can move freely.

The refill tube wasn't installed properly. See figure attached 3.7 to re-install refill tube correctly.

Leakage of flush valve. Check the flush valve for damage.

The water level is above overflow pipe of flush valve. Re-adjust water level to appropriate.

Inlet valve does not open correctly.

Shut-off valve is closed. Turn on the water supply valve.

The float on the inlet valve hangs. Adjust the flushing valve again making sure that the float can move freely.

The filter is clogged. Clean the filter's sieve.

INSTALLATION DE LA VALVE

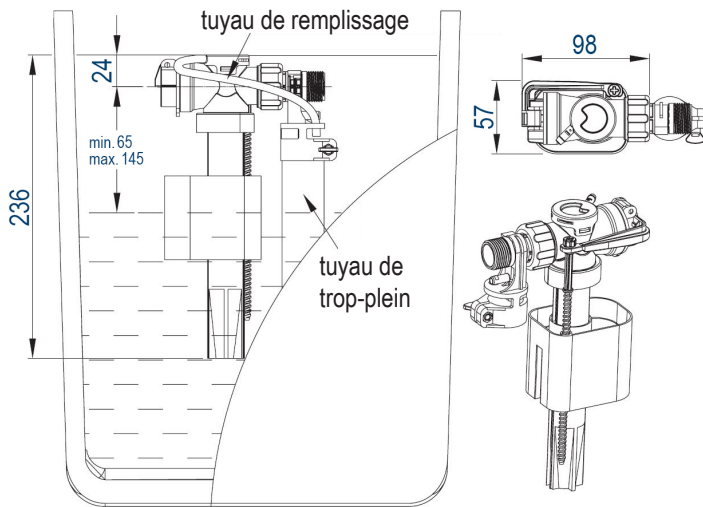

1. Veuillez lire attentivement les instructions de montage suivantes afin d'éviter tout mauvais fonctionnement.
2. Le produit présenté et les données techniques sont à jour. Fautes d'impression, erreurs et modifications techniques sont réservées.
3. Lorsque la valve de remplissage est installée, le niveau de remplissage critique sur la valve (marquée „CL“) doit être d'au moins 25,4mm au-dessus du haut du tuyau de trop-plein de la valve de rinçage.
4. Nous ne sommes pas responsables des erreurs qui se produisent lors de l'utilisation d'autres pièces que les pièces originales.
5. Température de l'eau: 2 °C à 45 °C.
6. Plage de pression de l'eau: 0,2 Bar à 8 Bar.

AVERTISSEMENT

N'utilisez jamais de chlore ou de composants chimiques, cela pourrait endommager gravement le système. Pour ne pas briser des pièces ou le réservoir de chasse d'eau, veuillez respecter le couple de serrage des vis et écrous.

1. MISE EN PLACE DU TRAVAIL

Retirez la valve de remplissage défectueuse et nettoyez soigneusement le réservoir.

Assurez-vous que toutes les impuretés ont été éliminées avant d'installer la nouvelle valve de remplissage.

2. VALVE DE REMPLISSAGE – Installation et réglage du niveau d'eau:

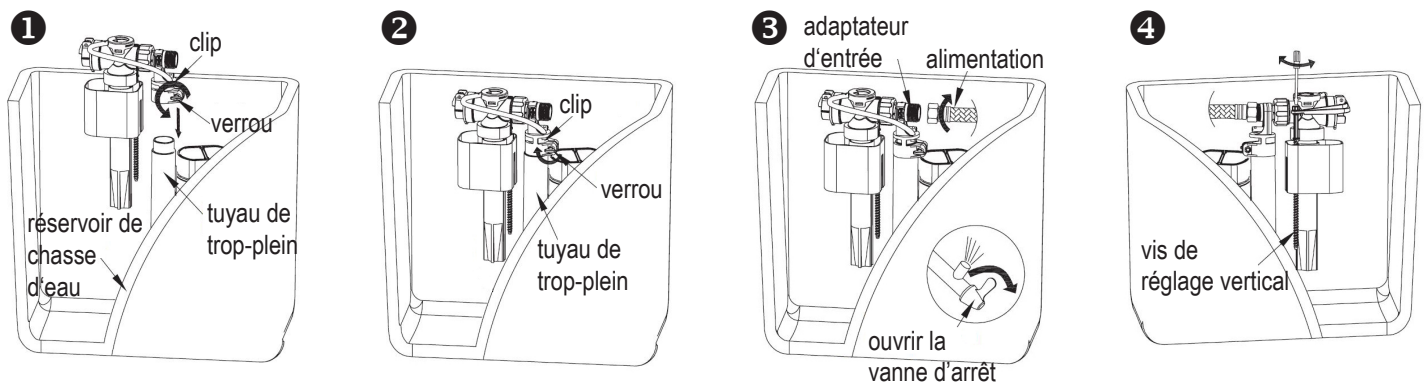

1. Ouvrez le verrou et placez la valve de remplissage sur le tuyau de trop-plein de la valve de rinçage.
2. Fermez le verrou de la tête de remplissage.
3. Connectez l'amenée à l'adaptateur d'entrée de la valve de remplissage et ouvrez la soupape d'arrêt. Assurez-vous que le tube de remplissage est inséré dans le tube de trop-plein de la valve de rinçage. Le réservoir peut-être rempli.
4. Vérifiez que la soupape d'admission fonctionne correctement et utilisez, si nécessaire, la vis de réglage verticale pour le réglage du flotteur de la soupape d'admission. Dans le sens des aiguilles d'une montre (pour un niveau de flotteur et d'eau plus élevé) ou dans le sens inverse des aiguilles d'une montre (pour un niveau de flotteur et d'eau inférieur) selon les besoins.

3. NETTOYAGE DU FILTRE (le filtre est situé à l'intérieur de la tige de la soupape d'admission, un nettoyage régulier est recommandé).

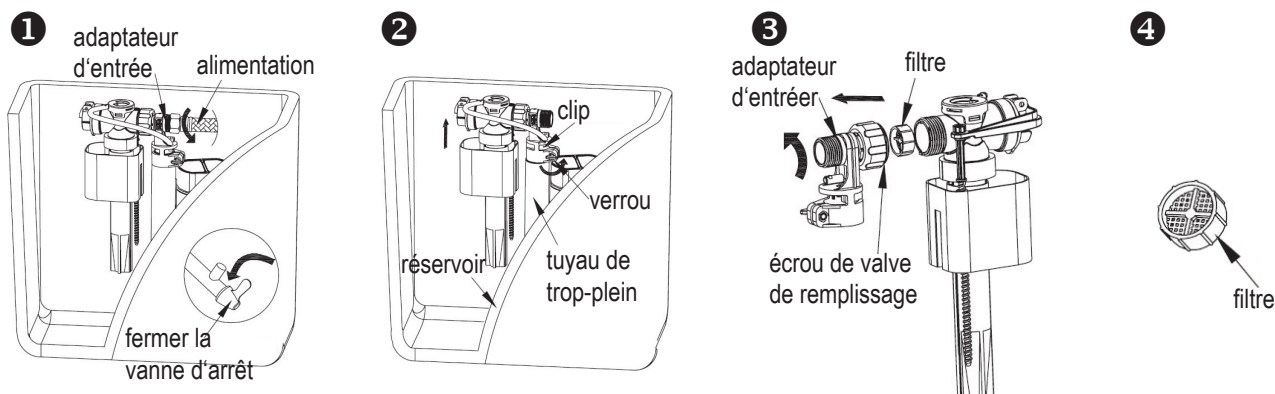

1. Fermez la vanne d'arrêt puis débranchez la conduite d'alimentation en eau de l'adaptateur d'entrée.
2. Desserez le dispositif de blocage avec le verrou et retirez la valve de remplissage.
3. Vissez l'écrou de la valve de remplissage sur l'adaptateur d'entrée, enlevez la valve de remplissage et retirez le filtre.
4. Nettoyez le filtre à tamis.
5. Placez le filtre nettoyé dans la valve de remplissage et fermez l'écrou de la valve de remplissage.
(Remarque: Le filtre se dépose dans l'ouverture de la valve de remplissage).
6. Continuez selon les indications du chapitre 2. Valve de remplissage installation et réglage du niveau d'eau.

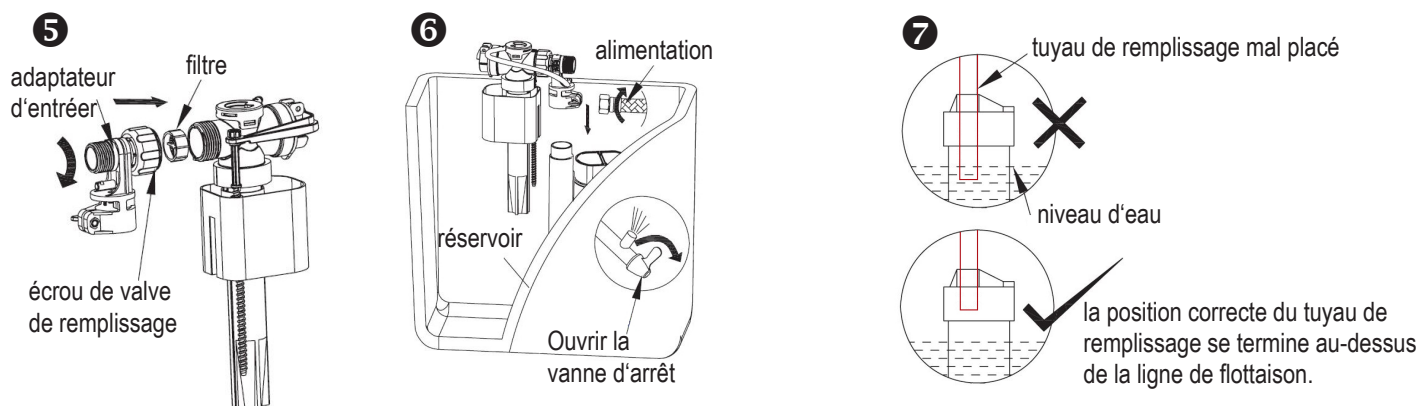

4. RÉOLUTION DE PROBLÈMES

Problème - Cause - Solution

La ligne de flottaison est trop haute ou trop basse.

La soupape d'admission n'est pas réglée correctement. Réglez le niveau d'eau avec la vis de réglage.

La soupape d'admission ne ferme pas correctement.

Le réservoir de chasse d'eau est bouché ou entartré. Réglez à nouveau la valve de rinçage en vous assurant que le flotteur peut bouger librement. Le tuyau d'arrivée n'a pas été installé correctement. Placez à nouveau le tuyau de remplissage comme indiqué dans l'illustration 3.7.

La valve de rinçage a une fuite. Vérifiez si la valve de rinçage est endommagée.

Le réglage du niveau d'eau est plus élevé que le tuyau de trop-plein de la valve de rinçage. Veuillez régler à nouveau le niveau d'eau.

La soupape d'admission ne s'ouvre pas correctement.

La vanne d'arrêt est fermée. Ouvrez la vanne d'alimentation en eau.

Le flotteur de la soupape d'admission se bloque. Réglez à nouveau la valve de rinçage en vous assurant que le flotteur peut bouger librement.

Le filtre est bouché. Nettoyez le tamis du filtre.

INSTALLAZIONE DELLA VALVOLA DI RIEMPIMENTO

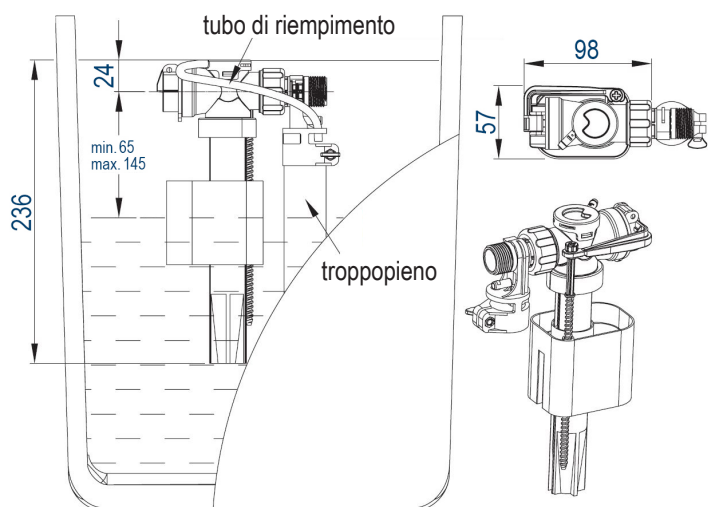

1. Leggere attentamente e seguire le seguenti istruzioni di installazione per un funzionamento corretto dell'articolo.
2. Il prodotto mostrato e i dati tecnici sono aggiornati. Errori, errori di stampa e modifiche tecniche sono riservati.
3. Una volta installata la valvola di riempimento, il livello di riempimento critico sulla valvola di riempimento (sulla valvola contrassegnata „CL“) deve trovarsi almeno 25,4 mm sopra la parte superiore del tubo di troppo pieno della valvola di spurgo.
4. Non siamo responsabili per eventuali errori che si verificano durante l'utilizzo di parti originali diverse da quelle specificate.
5. Temperatura dell'acqua: da 2 °C a 45 °C.
6. Intervallo di pressione dell'acqua: da 0,2 bar a 8 bar.

ATTENZIONE

Non usare mai cloro o componenti chimicamente correlati poiché ciò può causare gravi danni al sistema. Prestare attenzione alla coppia di serraggio di viti e dadi altrimenti le parti o la cisterna potrebbero frantumarsi.

1. PREPARAZIONE

Rimuovere la valvola di riempimento difettosa e pulire con attenzione la cisterna.

Assicurarsi che ogni impurità sia stata rimossa prima di installare la nuova valvola di riempimento.

2. VALVOLA DI RIEMPIMENTO - Installazione e regolazione del livello dell'acqua:

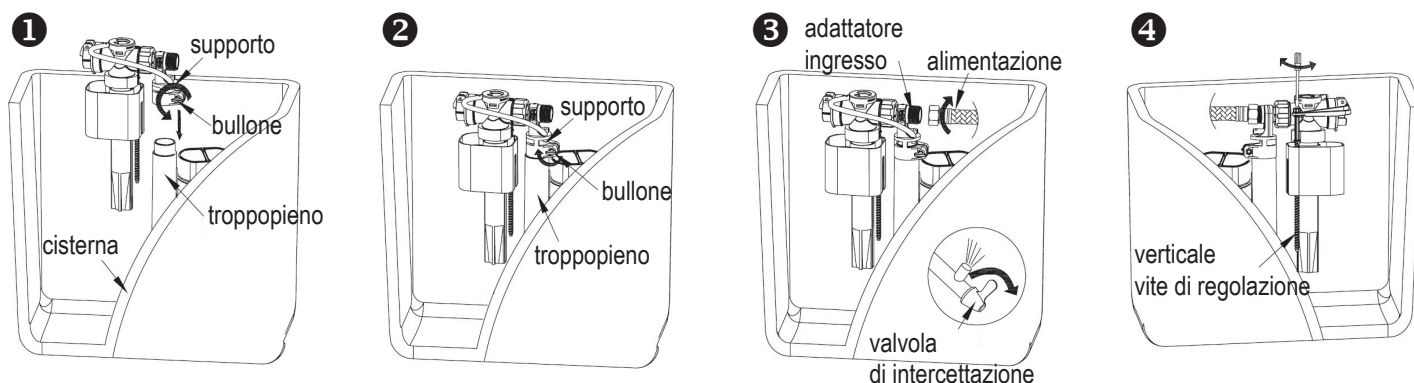

1. Aprire il fermo e posizionare la valvola di riempimento sul tubo di troppopieno della valvola di scarico.
2. Chiudere il fermo sulla testa della valvola di riempimento.
3. Collegare il tubo dell'acqua all'adattatore di ingresso della valvola di riempimento e aprire la valvola di intercettazione. Assicurarsi che il tubo di ricarica sia inserito nel tubo di troppopieno della valvola di spurgo.

La cisterna ora verrà riempita.

4. Controllare che la valvola di ingresso funzioni normalmente e, se necessario, regolare il galleggiante della valvola di aspirazione utilizzando la vite di regolazione verticale. Girare in senso orario (per aumentare l'altezza del galleggiante e il livello dell'acqua) o in senso antiorario (per ridurre l'altezza del galleggiante inferiore e il livello dell'acqua) secondo necessità.

3. PULIZIA DEL FILTRO (Il filtro che si trova all'interno del gambo della valvola di ingresso è necessario per la pulizia periodica).

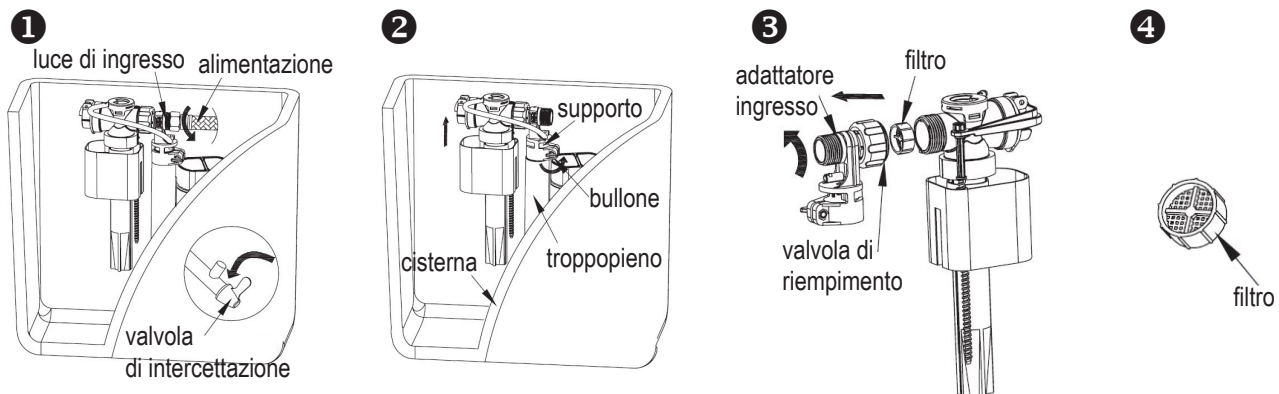

1. Chiudere la valvola di intercettazione e quindi scollegare la linea di alimentazione dell'acqua dall'adattatore di ingresso.
2. Rilasciare il fermo e rimuovere la valvola di riempimento.
3. Avvitare la valvola di riempimento sull'adattatore di ingresso, sfilare la valvola di riempimento e rimuovere il filtro.
4. Pulire lo schermo del filtro.
5. Posizionare il filtro pulito nella valvola di riempimento e chiuderla.
(Nota: il filtro va posizionato all'apertura della valvola di riempimento).
6. Continuare come descritto nel capitolo 2.2 Installazione della valvola di riempimento e regolazione del livello dell'acqua.

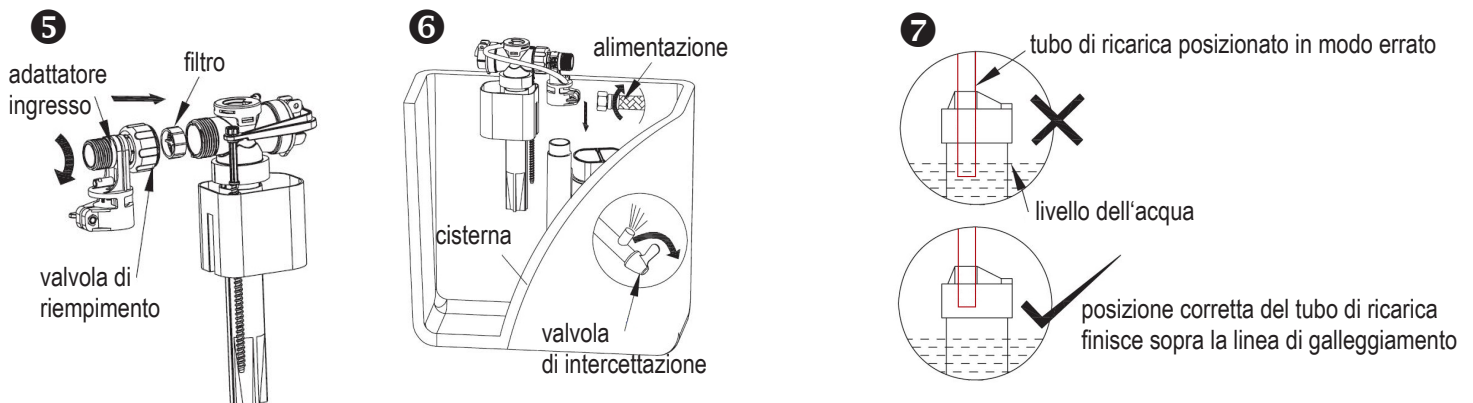

4. RISOLUZIONE DEI PROBLEMI

Problema - Causa - Soluzione

La linea di galleggiamento è troppo alta o troppo bassa.

La valvola di ingresso non è impostata correttamente. Regolare il livello dell'acqua con la vite di regolazione.

La valvola di ingresso non si chiude correttamente.

La cisterna è intasata o calcificata. Regolare nuovamente la valvola di lavaggio, assicurandosi che il galleggiante possa muoversi liberamente.

Il tubo di riempimento non è stato installato correttamente. Sostituire il tubo come mostrato nella Figura 3.7.

La valvola di spurgo ha una perdita. Controllare se la valvola è danneggiata.

L'impostazione del livello dell'acqua è superiore al tubo di troppo pieno della valvola di spurgo. Ripristina il livello dell'acqua.

La valvola di ingresso non si apre correttamente.

La valvola di intercettazione è chiusa. Aprire la valvola di alimentazione dell'acqua.

Il galleggiante si blocca. Regolare nuovamente la valvola di lavaggio, assicurandosi che il galleggiante possa muoversi liberamente.

Il filtro è ostruito. Pulire la maglia del filtro.

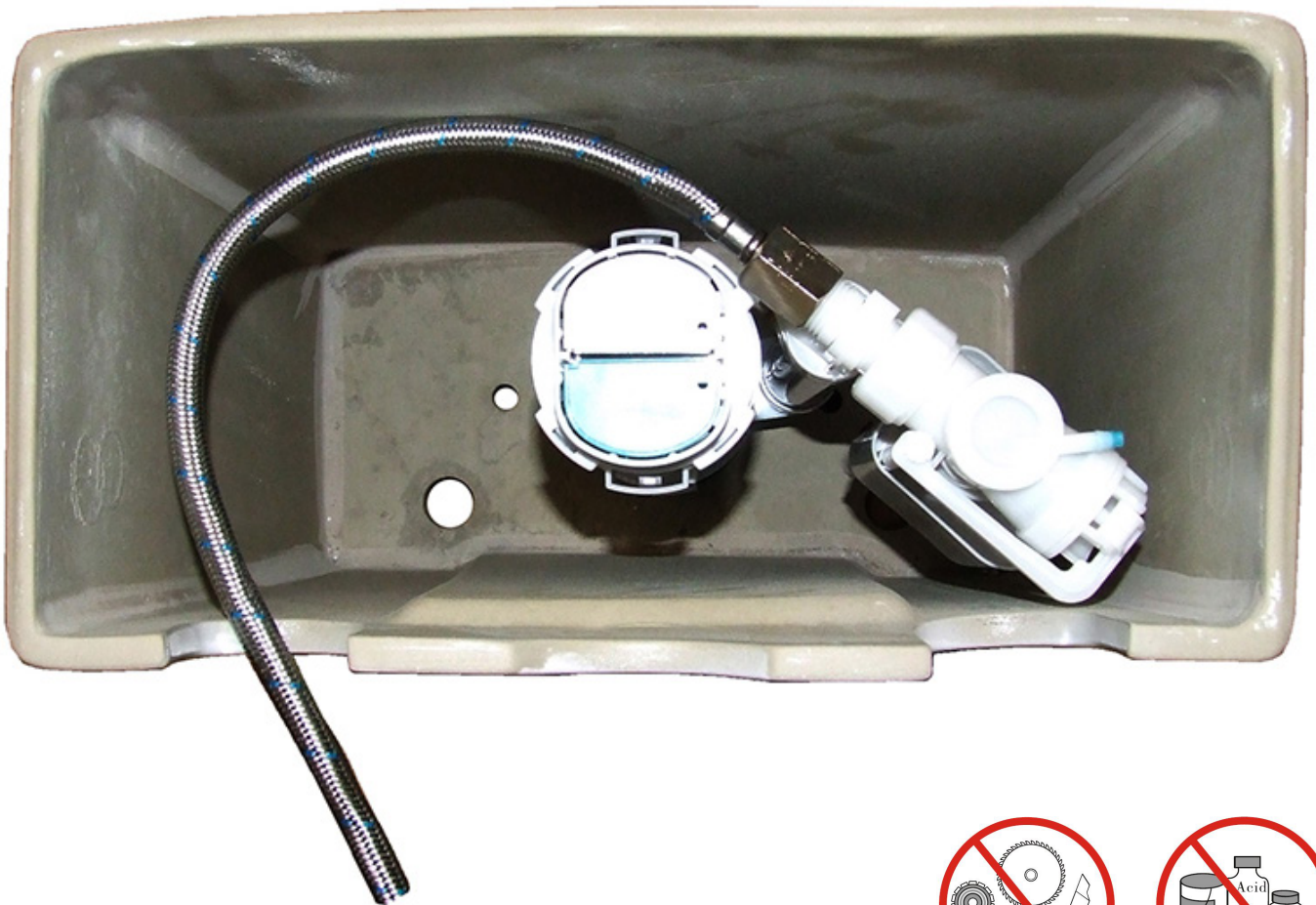

DE ERKLÄRUNG

Die Bedienungsanleitung dient nur als Referenz. Diese Anleitung kann abweichende Angaben enthalten. Die beschriebenen Produkte können jederzeit aktualisiert werden. Die Zeichnungen in dieser Anleitung dienen nur zur Darstellung und haben keinen Anspruch auf Aktualität.

EN STATEMENT

This instructions should only be considered as a standard manual. Modifications applied to updated version of the product might not be mentioned inside this document. In this case, please just use the manual as a reference. The company reserves modification rights.

FR EXPLICATIONS

Les renseignements figurant dans cette notice de montage ne sont communiqués qu'à titre d'information et peuvent être mis à jour sans préavis. Toutes les figures et dessins présents dans ces instructions sont uniquement à titre d'illustration et n'ont aucune valeur d'actualité.

IT DICHIARAZIONE

Il seguente manuale è solo una guida standard. Nel caso in cui dovessero essere presenti errori, dovuti a eventuali modifiche postume del prodotto, si prega di considerare il manuale unicamente come riferimento per il montaggio. L'azienda si riserva il diritto di modifica.