

LED MIRROR CABINET RECESSED  
ARMOIRE DE TOILETTE À LED ENCASTRÉE  
ARMADIETTO A SPECCHIO A LED INCASSO



**BERNSTEIN**  
Badshop



**BENÖTIGTES WERKZEUG**

TOOLS REQUIRED / OUTILS NÉCESSAIRES / STRUMENTI NECESSARI

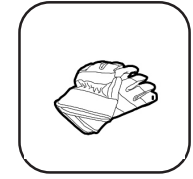
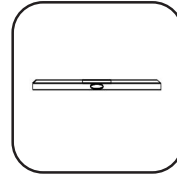
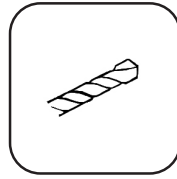
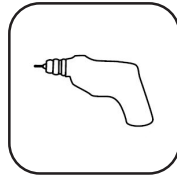
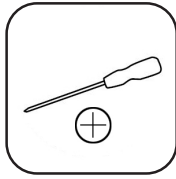
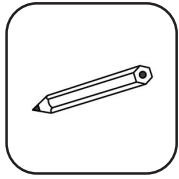
**LIEFERUMFANG**

DELIVERY / CONTENU DE LA LIVRAISON / CONTENUTO DELLA CONSEGNA

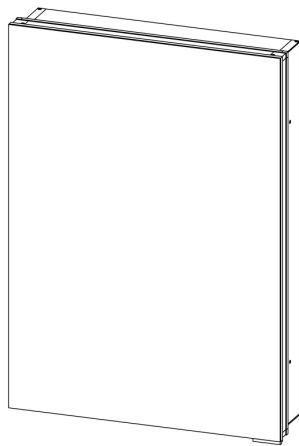

50 cm

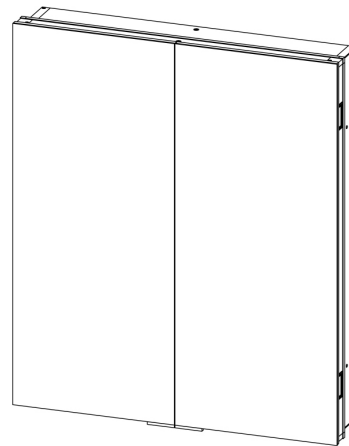

60/80/120 cm

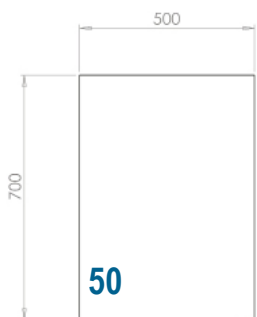

50



3 x

4 x

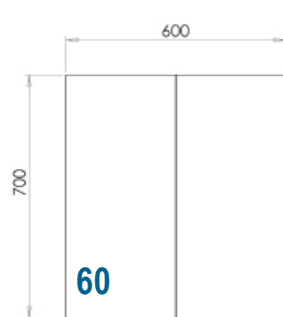

60



6 x

4 x

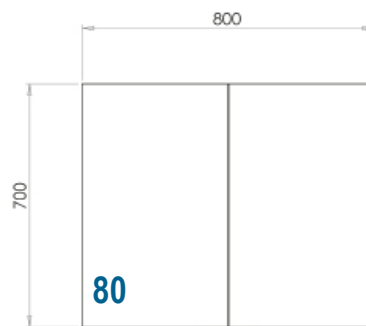

80



6 x

4 x

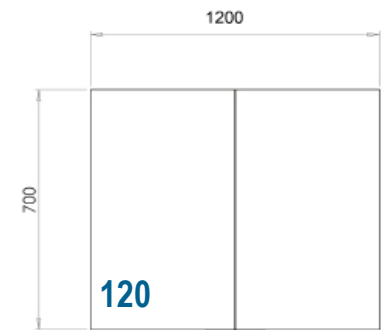

120



6 x

4 x

**DE**

Die LED-Spiegelschränke sind in den Aufgeführten Breiten erhältlich und unterscheiden sich somit in der Anzahl der Einlegeböden. Die Ausführung der Steckdosen und USB Anschlüsse variiert je nach Modell.

**EN**

The LED mirror cabinets are available in the widths listed and therefore differ in the number of shelves. The design of the sockets and USB connections varies depending on the model.

**FR**

Les armoires de toilette LED sont disponibles dans les largeurs indiquées et diffèrent donc par le nombre d'étagères. La conception des prises et des connexions USB varie selon le modèle.

**IT**

Le armadietti a specchio LED sono disponibili nelle larghezze elencate e quindi differiscono per il numero di ripiani. Il design delle prese e delle connessioni USB varia a seconda del modello.

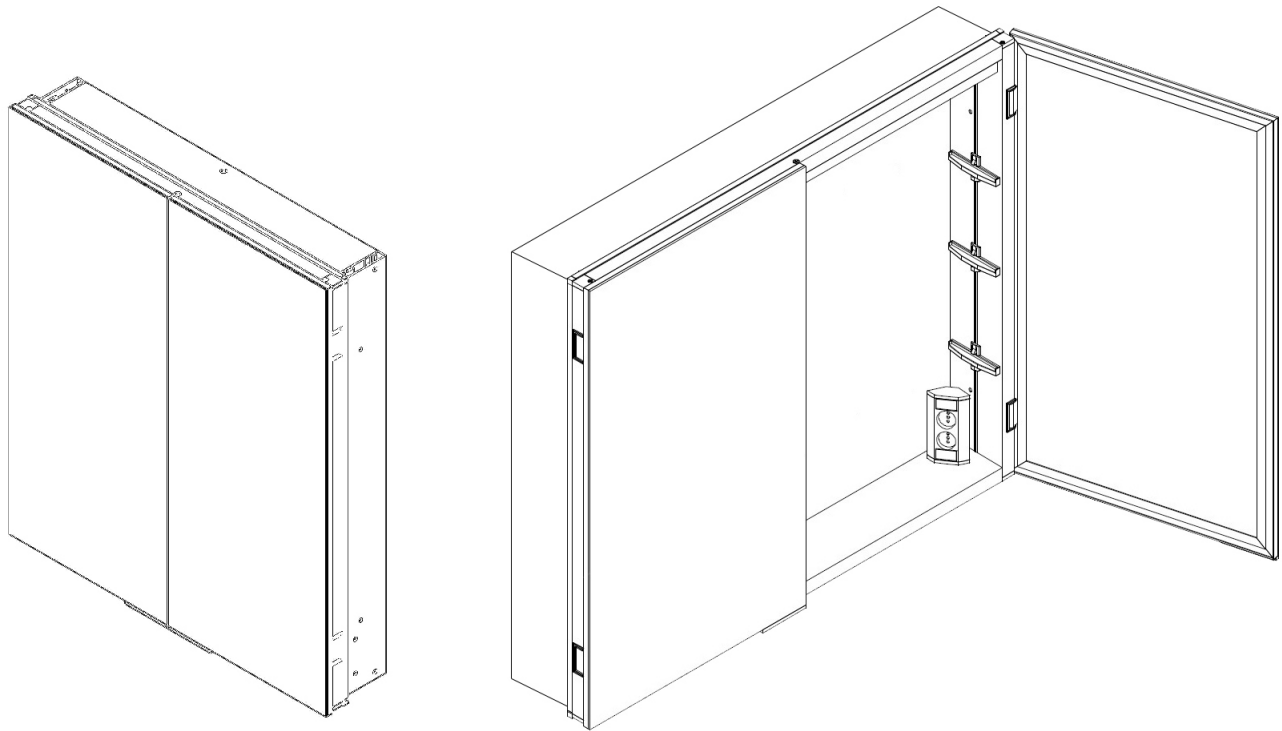

## DE ACHTUNG: BEVOR SIE MIT DER INSTALLATION BEGINNEN

Bitte lesen Sie diese Anweisungen sorgfältig durch, bevor Sie mit der Installation beginnen. Eine fehlerhafte Montage kann Folgen haben, die nicht unter die Garantie fallen. Überprüfen Sie die Lieferung auf Vollständigkeit und stellen Sie sicher, dass Sie die nötigen Werkzeuge zur Hand haben. Es wird empfohlen, dass ein Fachmann die Montage unterstützt. Das mitgelieferte Zubehör ist nur für feste Wände geeignet. Gipskarton- oder Ständerwände erfordern möglicherweise spezielle Befestigungen und eine geeignete Unterkonstruktion. Behandeln Sie alle Komponenten mit äußerster Sorgfalt und vermeiden Sie Beschädigungen. Beachten Sie die Vorschriften Ihres Landes und lassen Sie die elektrischen Anschlüsse und Installation von einer Elektro-Fachfirma durchführen.

## EN ATTENTION: BEFORE YOU START THE INSTALLATION

Please read these instructions carefully before starting the installation. Incorrect installation may have consequences that are not covered by the warranty. Check the delivery for completeness and make sure you have the necessary tools to hand. It is recommended that a professional assists with the assembly. The accessories supplied are only suitable for solid walls. Plasterboard or stud walls may require special fixings and a suitable substructure. Handle all components with extreme care and avoid damage. Observe the regulations of your country and have the electrical connections and installation carried out by a specialist electrical company.

## FR ATTENTION: AVANT DE COMMENCER L'INSTALLATION

Veillez lire attentivement ces instructions avant de commencer l'installation. Une installation incorrecte peut avoir des conséquences qui ne sont pas couvertes par la garantie. Vérifiez que la livraison est complète et que vous avez les outils nécessaires à portée de main. Il est recommandé de faire appel à un professionnel pour l'assemblage. Les accessoires fournis ne conviennent qu'aux murs massifs. Les murs en plaques de plâtre ou à montants peuvent nécessiter des fixations spéciales et une sous-structure appropriée. Manipulez tous les composants avec une extrême prudence et évitez de les endommager. Respectez les réglementations de votre pays et faites effectuer les raccordements électriques et l'installation par une entreprise spécialisée en électricité.

## IT ATTENZIONE: PRIMA DI INIZIARE L'INSTALLAZIONE

Leggete attentamente queste istruzioni prima di iniziare l'installazione. Un'installazione errata può avere conseguenze che non sono coperte dalla garanzia. Controlla la completezza della consegna e assicurati di avere a portata di mano gli strumenti necessari. Si raccomanda che un professionista assista al montaggio. Gli accessori forniti sono adatti solo per pareti solide. Le pareti di cartongesso o di borchie possono richiedere fissaggi speciali e una sottostruttura adatta. Maneggiare tutti i componenti con estrema cura ed evitare danni. Rispettate le norme del vostro paese e fate eseguire i collegamenti elettrici e l'installazione da un'azienda elettrica specializzata.

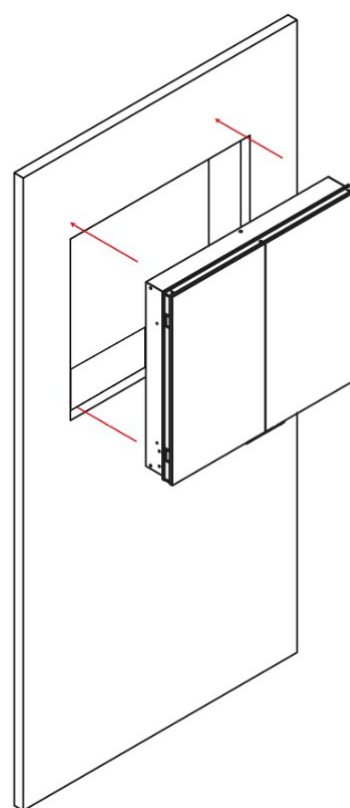
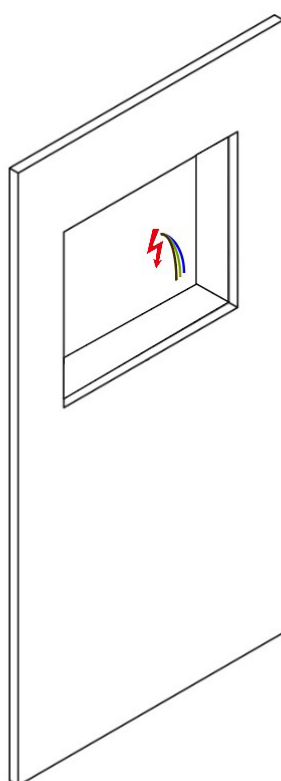
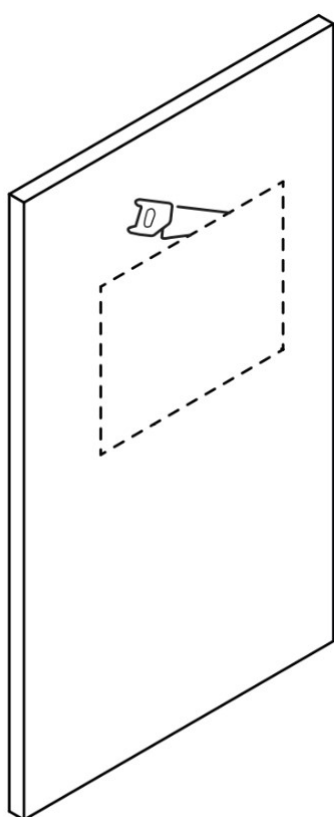
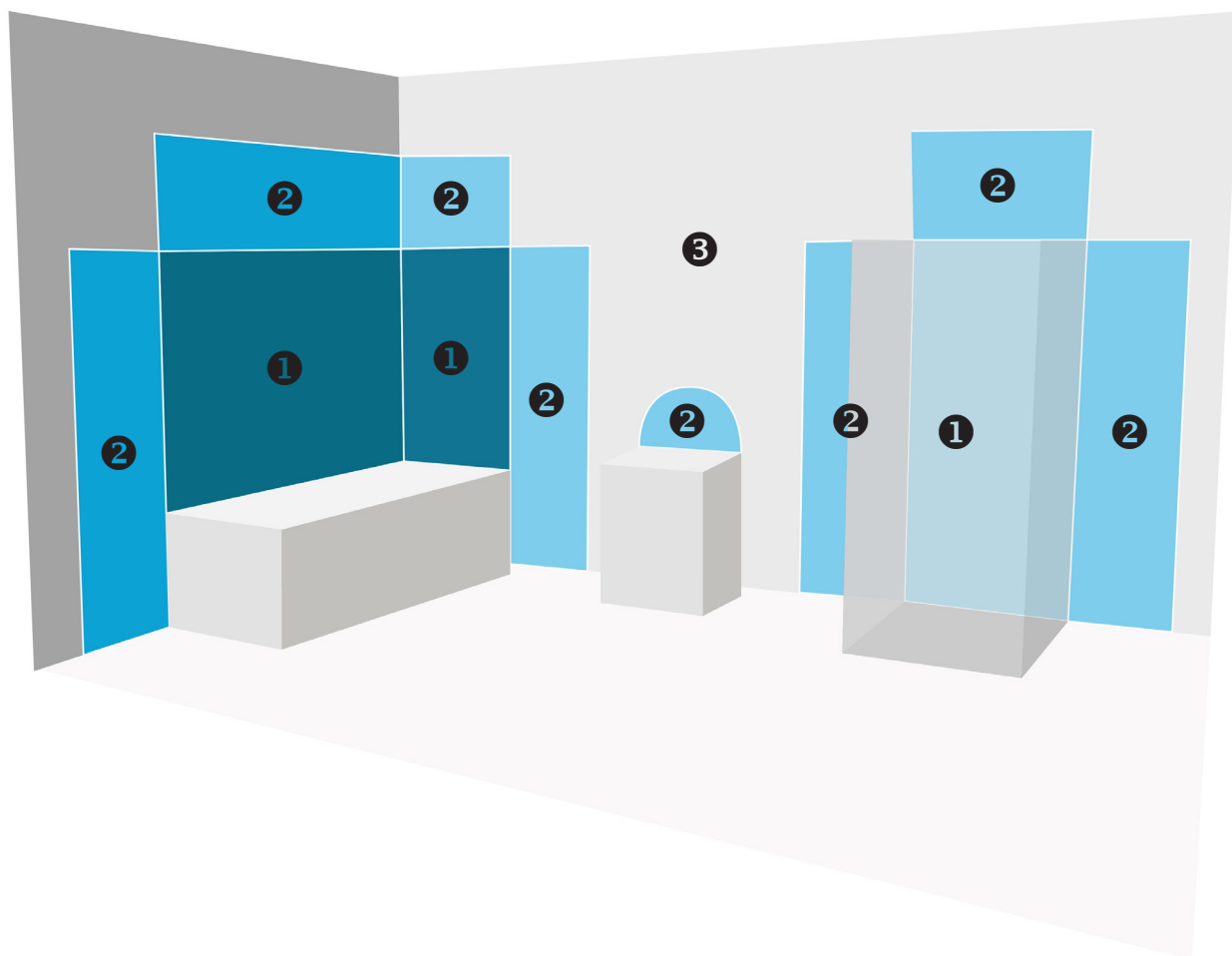

## DE BITTE BEACHTEN

Vergewissern Sie sich vor der Installation, dass die Wandkonstruktion für die Größe und das Gewicht des Einbauschranks geeignet ist. Dieses Produkt kann nur in eine Wand mit einer Mindestdiefe von 80 mm eingebaut werden. Die Fixierung erfolgt durch seitliches Verschrauben in der Wand. Notieren Sie sich vor der Installation die Maße für den Bereich des Schrankes, der in die Wand eingelassen wird sowie die seitlichen Befestigungspunkte. Lassen Sie die Elektrifizierung des Schrankes qualifiziert vorbereiten.

Dieses Produkt entspricht der Schutzart IP44 und eignet sich für die Installation in den Zonen: 2 & 3.

Beachten Sie bei der Schrankpositionierung die Vorschriften Ihres Landes oder informieren Sie sich bei einer Elektro-Fachfirma. Der Schrank muss mit einem Mindestabstand von 150 mm zwischen dem Schalter des Infrarotsensors und einem angrenzenden Objekt installiert werden, um den korrekten Betrieb des Sensors zu gewährleisten. Montieren Sie die Einlegeböden NICHT, bevor der Schrank endgültig eingebaut und fixiert ist.

## EN PLEASE NOTE

Before installation, make sure that the wall construction is suitable for the size and weight of the built-in cabinet. This product can only be installed in a wall with a minimum depth of 80 mm. It is fixed by screwing it into the wall from the side. Before installation, note the dimensions of the area of the cabinet that will be recessed into the wall and the lateral fixing points. Have the electrification of the cabinet prepared by a qualified electrician.

This product is IP44 rated and suitable for installation in zones: 2 & 3.

When positioning the cabinet, observe the regulations of your country or consult a specialist electrical company. The cabinet must be installed with a minimum distance of 150 mm between the infrared sensor switch and an adjacent object to ensure correct operation of the sensor. DO NOT install the shelves until the cabinet is finally installed and fixed.

## FR VEUILLEZ NOTER

Avant l'installation, assurez-vous que la construction du mur est adaptée à la taille et au poids de l'armoire encastrée. Ce produit ne peut être installé que dans un mur d'une profondeur minimale de 80 mm. On le fixe en le vissant au mur par le côté. Avant l'installation, notez les dimensions de la zone de l'armoire qui sera encastrée dans le mur et les points de fixation latéraux. Faites préparer l'électrification de l'armoire par un électricien qualifié.

Ce produit est classé IP44 et peut être installé dans les zones 2 et 3.

Lors du positionnement de l'armoire, respectez les réglementations de votre pays ou consultez une entreprise spécialisée en électricité. L'armoire doit être installée avec une distance minimale de 150 mm entre le commutateur du capteur infrarouge et un objet adjacent afin de garantir le bon fonctionnement du capteur. NE PAS installer les étagères avant que l'armoire ne soit définitivement installée et fixée.

## IT PER FAVORE NOTA

Prima dell'installazione, assicuratevi che la costruzione della parete sia adatta alle dimensioni e al peso del mobile da incasso. Questo prodotto può essere installato solo in una parete con una profondità minima di 80 mm. Si fissa avvitandolo nel muro da un lato. Prima dell'installazione, prendere nota delle dimensioni della zona del mobile che sarà incassata nel muro e dei punti di fissaggio laterali. Fate preparare l'elettificazione dell'armadio da un elettricista qualificato.

Questo prodotto è classificato IP44 e adatto all'installazione in zone: 2 & 3.

Quando si posiziona l'armadio, osservare le norme del proprio paese o consultare un'azienda elettrica specializzata. L'armadio deve essere installato con una distanza minima di 150 mm tra l'interruttore del sensore a infrarossi e un oggetto adiacente per garantire il corretto funzionamento del sensore. NON installare i ripiani fino a quando l'armadio non è definitivamente installato e fissato.

UP7012 - 50

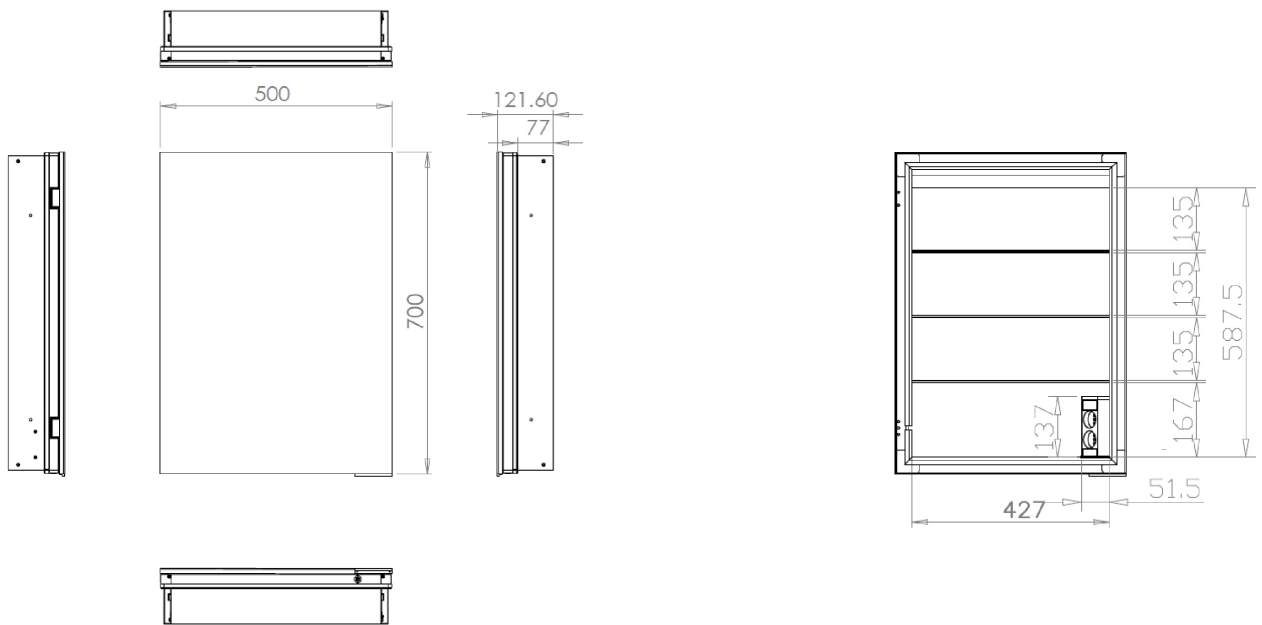

Einbaumaße, Installation dimensions, Dimensions d'installation, Dimensioni di installazione

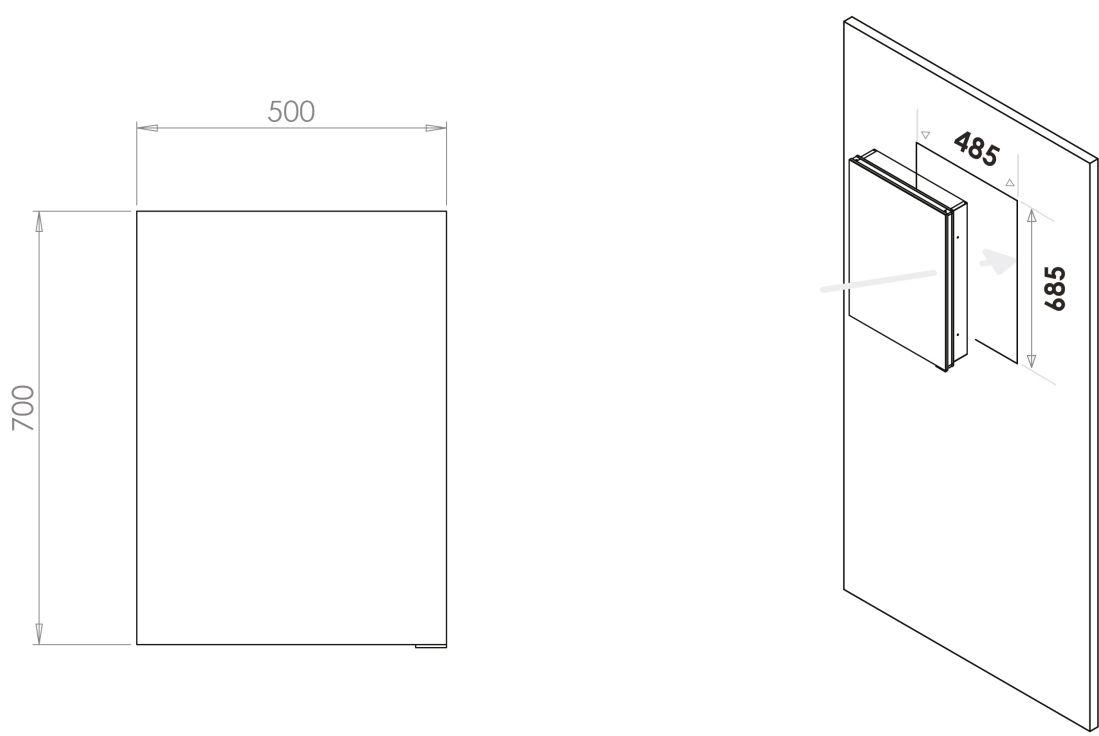

UP7012 - 60

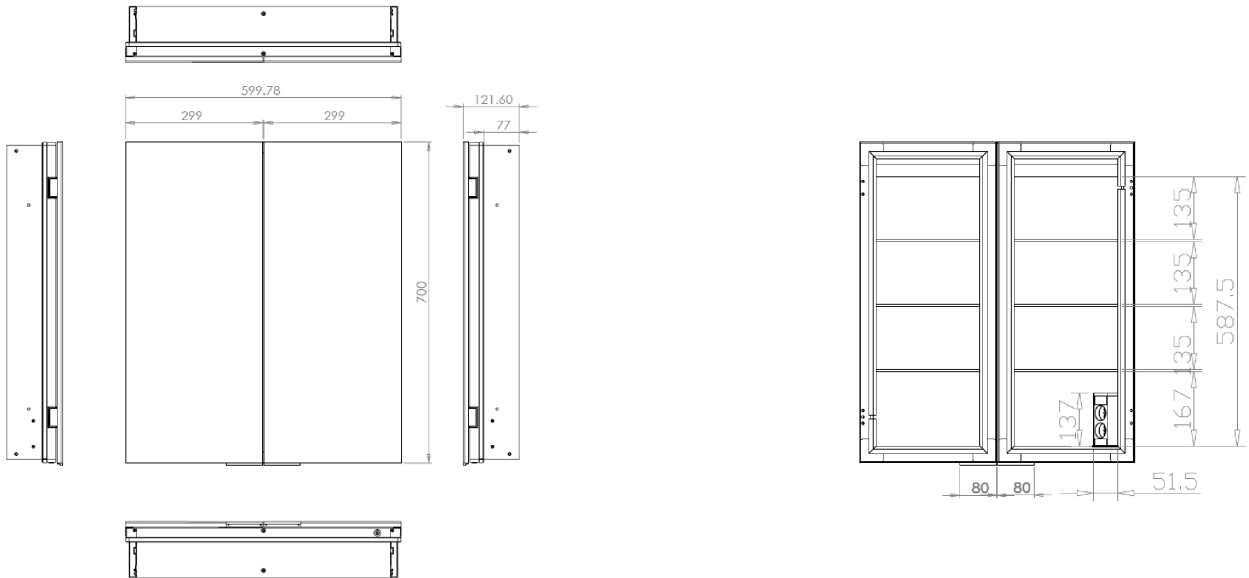

Einbaumaße, Installation dimensions, Dimensions d'installation, Dimensioni di installazione

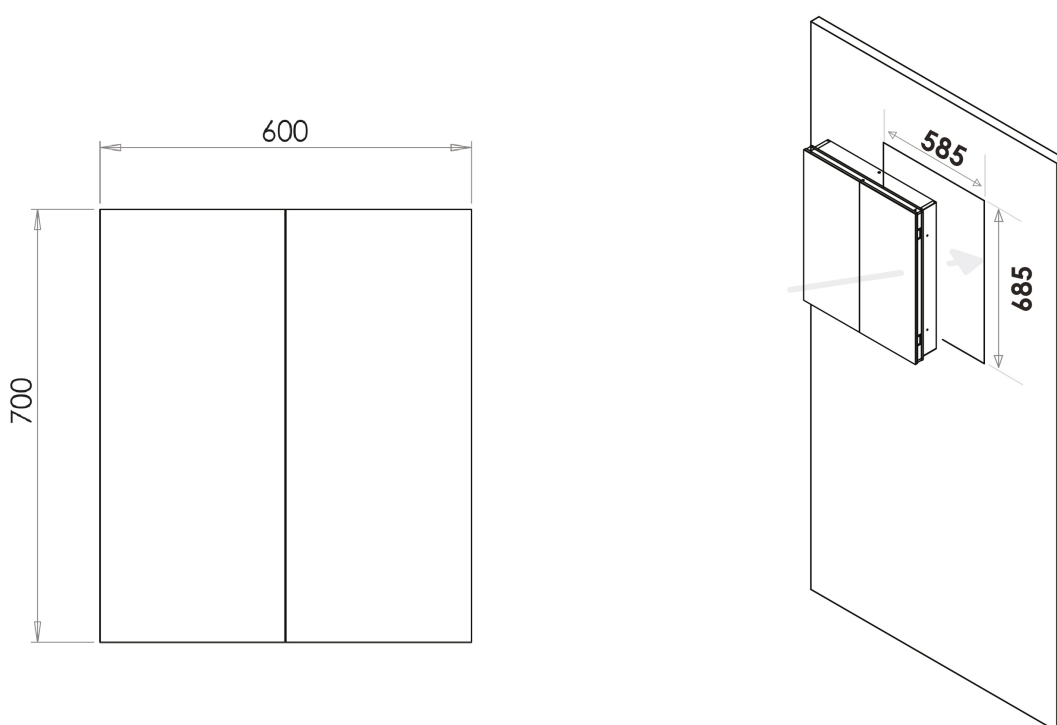

UP7012 - 80

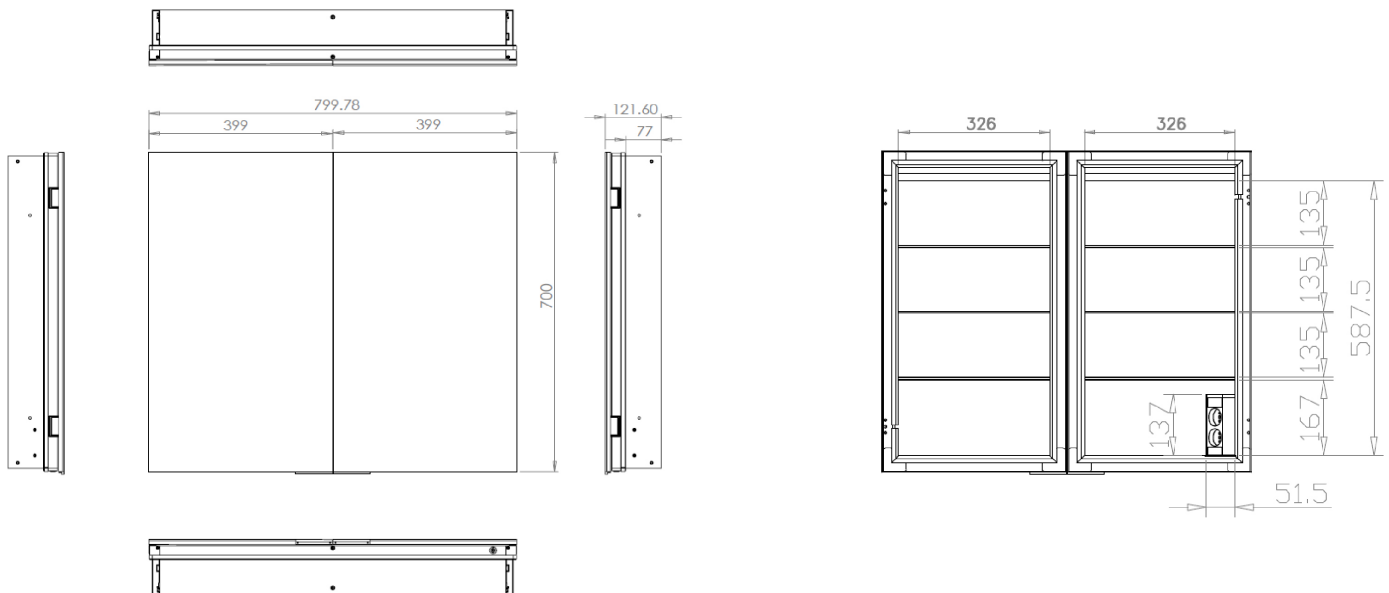

Einbaumaße, Installation dimensions, Dimensions d'installation, Dimensioni di installazione

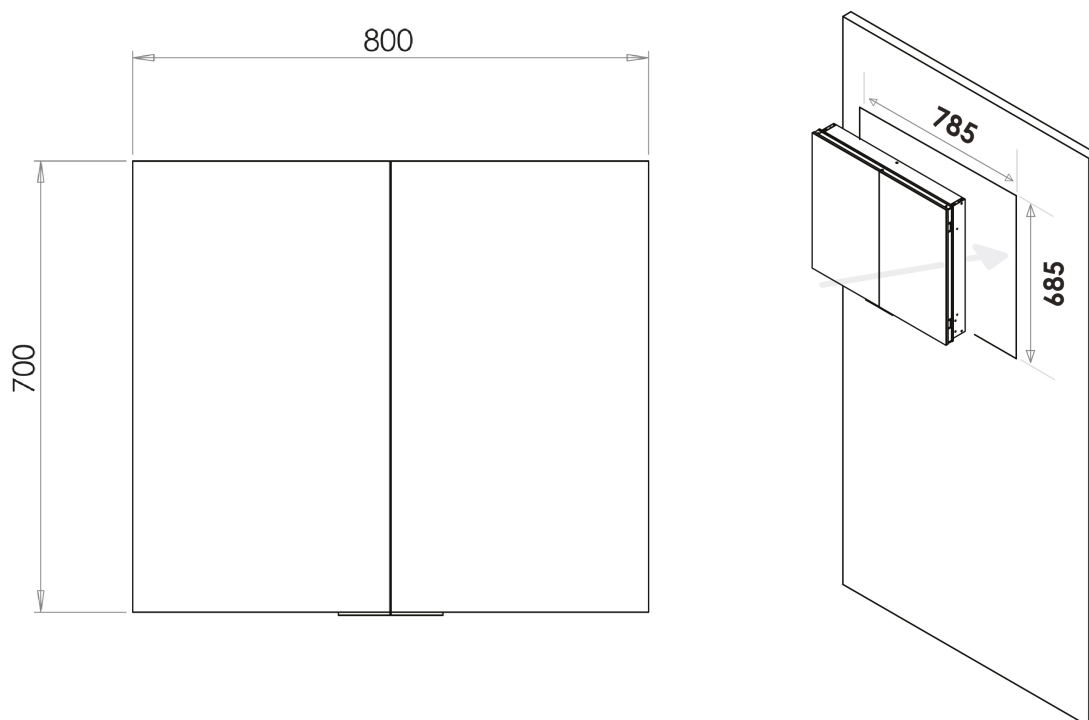



UP7012 - 120

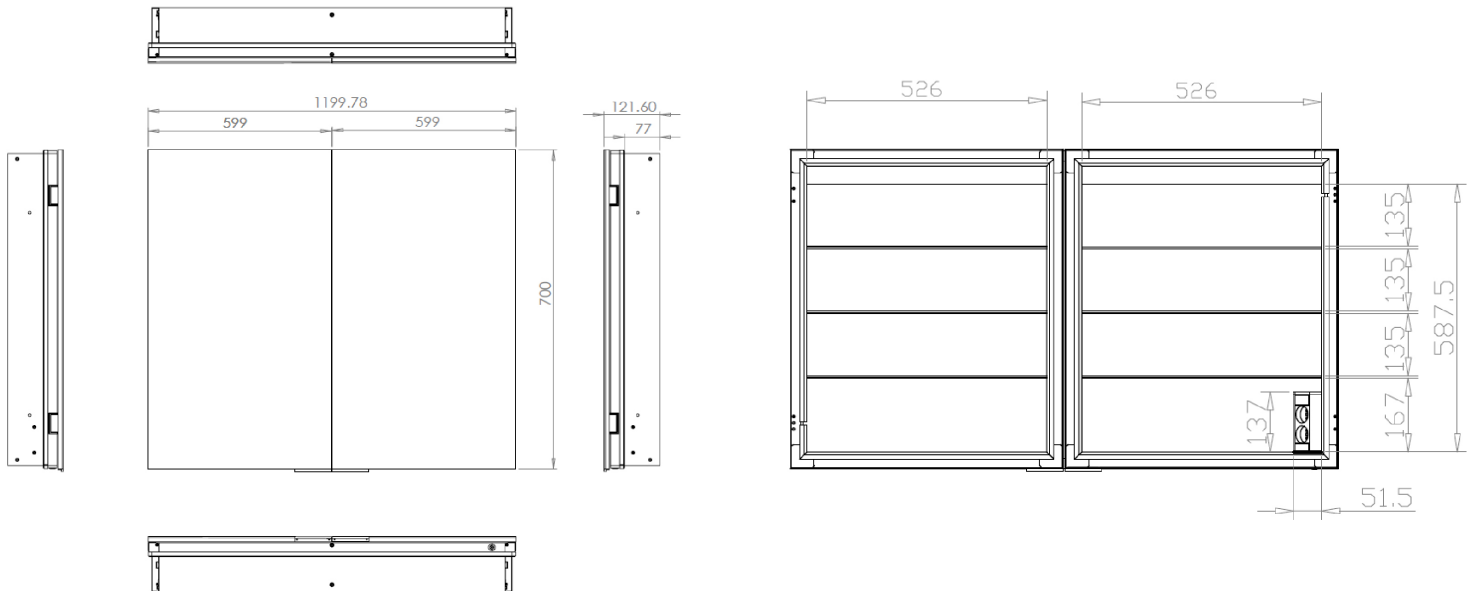

Einbaumaße, Installation dimensions, Dimensions d'installation, Dimensioni di installazione

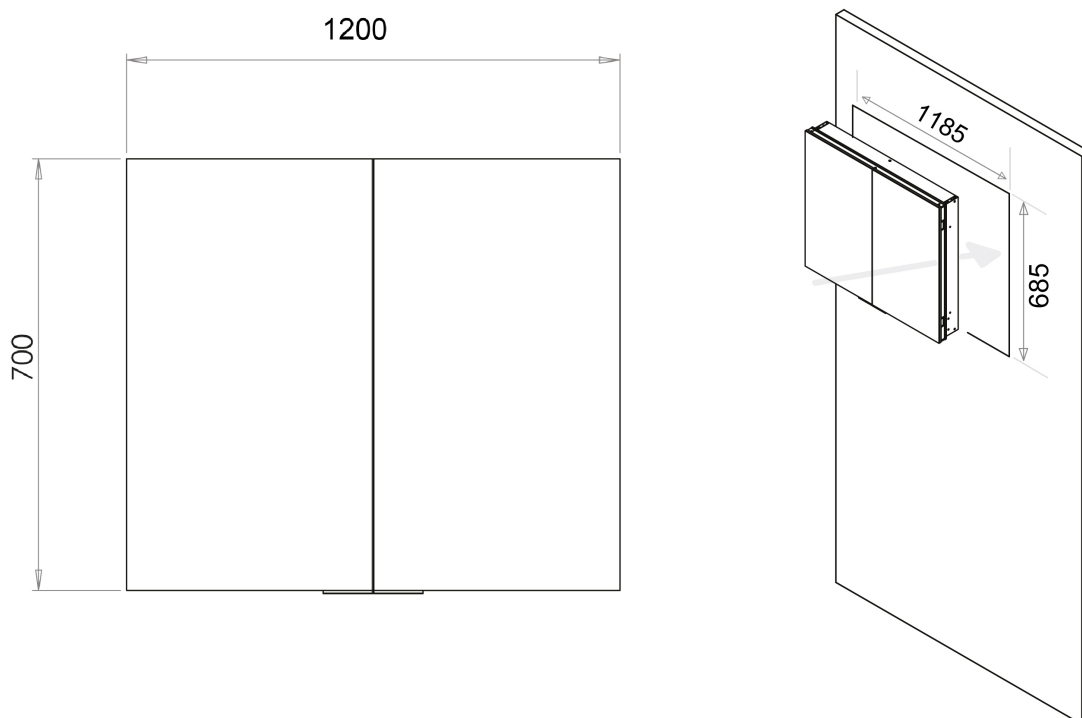

## DE BEFESTIGUNG UND INSTALLATION

1. Messen Sie die Rückseite des Schrankes und notieren Sie die Außenmaße für den erforderlichen Wandausschnitt zur Installation und Montage.
2. Nehmen Sie einen weichen Bleistift und zeichnen Sie den Umriss der gewünschten Öffnung auf die Wand. Achten Sie darauf, dass die Markierungen genau, gerade und waagrecht sind.
3. Schneiden Sie mit einem geeigneten Werkzeug die Öffnung in der Wand aus, in die der Schrank eingebaut werden soll.
4. Falls erforderlich, bringen Sie um die Aussparung herum einen oder mehrere senkrechte Träger an um eine seitliche fixierung zu gewährleisten. Arbeiten Sie sorgfältig, damit sich der Schrank beim Einbau nicht verdreht.
5. Vergewissern Sie sich, dass die Tiefe der Einbaunische die Befestigung des Schrankes an der inneren Stützstruktur der Wand ermöglicht.
6. Entnehmen Sie den Schrank aus der Öffnung und bringen Sie Ihre endgültige Wandoberfläche an. (z.B. Kacheln, Duschwand)
7. Schließen Sie bei ausgeschaltetem Stromnetz den LED-Schrank an das Netz an und setzen ihn in die Wandöffnung ein.
8. Fixieren Sie den Schrank seitlich durch die vorgebohrten Löcher mit den beigelegten Schrauben per Schraubenzieher oder Akkuschauber.
9. Stellen Sie die Regalhalterungen auf die gewünschte Höhe ein und achten Sie darauf, dass die passenden Halterungen waagrecht sind. Lösen Sie dazu die Schraube leicht, entfernen Sie sie aber nicht vollständig. Ziehen Sie die Schraube an, um die Halterung zu sichern, und setzen Sie den Glasboden ein.
10. Schalten Sie die Stromzufuhr wieder ein.

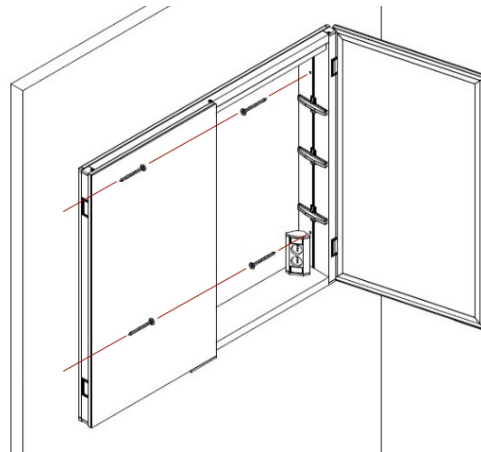

## EN MOUNTING AND INSTALLATION

1. Measure the back of the cabinet and note the outside dimensions for the required wall cutout for installation and mounting.
2. Take a soft pencil and draw the outline of the desired opening on the wall. Make sure the marks are accurate, straight and level.
3. Using a suitable tool, cut out the opening in the wall where the cabinet will be installed.
4. If necessary, place one or more vertical supports around the opening to ensure lateral fixation. Work carefully so that the cabinet does not twist during installation.
5. Make sure that the depth of the recess allows the cabinet to be fixed to the internal support structure of the wall.
6. Remove the cabinet from the opening and apply your final wall finish. (e.g. tiles, shower wall).
7. With the power off, connect the LED cabinet to the power and insert it into the wall opening.
8. Fix the cabinet laterally through the pre-drilled holes with the enclosed screws using a screwdriver or cordless screwdriver.
9. Adjust the shelf brackets to the desired height, making sure that the matching brackets are horizontal. To do this, loosen the screw slightly, but do not remove it completely. Tighten the screw to secure the bracket, and insert the glass shelf.
10. Turn the power back on.

## FR MONTAGE ET INSTALLATION

1. Mesurez l'arrière de l'armoire et notez les dimensions extérieures de la découpe murale requise pour l'installation et le montage.
2. Prenez un crayon doux et dessinez le contour de l'ouverture souhaitée sur le mur. Assurez-vous que les marques sont précises, droites et de niveau.
3. À l'aide d'un outil approprié, découpez l'ouverture dans le mur où l'armoire doit être installée.
4. Si nécessaire, installez un ou plusieurs supports verticaux autour de l'ouverture pour assurer une fixation latérale. Travaillez avec soin pour que l'armoire ne se torde pas pendant l'installation.
5. Veillez à ce que la profondeur de l'encastrement permette de fixer l'armoire à la structure porteuse interne du mur.
6. Retirez l'armoire de l'ouverture et appliquez votre surface murale finale. (par exemple, carrelage, paroi de douche).
7. Le secteur étant éteint, connectez l'armoire LED au secteur et insérez-la dans l'ouverture du mur.
8. Fixez l'armoire latéralement à travers les trous pré-perçés avec les vis fournies à l'aide d'un tournevis ou d'une visseuse sans fil.
9. Ajustez les supports d'étagères à la hauteur souhaitée et assurez-vous que les supports correspondants sont horizontaux. Pour ce faire, desserrez légèrement la vis, mais ne la retirez pas complètement. Serrez la vis pour fixer le support et insérez la tablette en verre.
10. Remettez l'appareil sous tension.

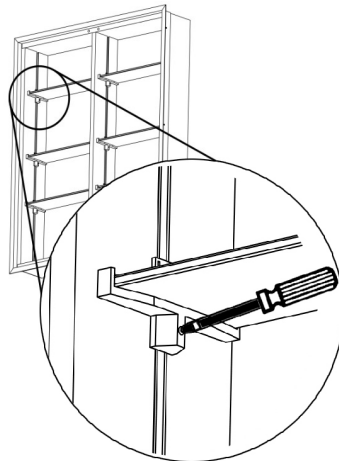

## IT MONTAGGIO E INSTALLAZIONE

1. Misurate la parte posteriore dell'armadio e annotate le dimensioni esterne per il taglio a muro necessario per l'installazione e il montaggio.
2. Prendete una matita morbida e disegnatte il contorno dell'apertura richiesta sul muro. Assicuratevi che i segni siano precisi, dritti e livellati.
3. Con un attrezzo adatto, ritagliare l'apertura nel muro dove verrà installato l'armadio.
4. Se necessario, montare uno o più supporti verticali intorno all'apertura per assicurare il fissaggio laterale. Lavorare con attenzione in modo che il mobile non si attorcigli durante l'installazione.
5. Assicurarsi che la profondità dell'incavo permetta di fissare il mobile alla struttura interna di supporto del muro.
6. Rimuovete l'armadio dall'apertura e applicate la vostra superficie finale della parete. (es. piastrelle, parete della doccia).
7. Con la rete spenta, collegare il mobile a LED alla rete e inserirlo nell'apertura della parete.
8. Fissare il mobile lateralmente attraverso i fori preforati con le viti allegate usando un cacciavite o un avvitatore a batteria.
9. Regolare le staffe dello scaffale all'altezza desiderata e assicurarsi che le staffe corrispondenti siano orizzontali. Per farlo, allenta leggermente la vite, ma non rimuoverla completamente. Stringere la vite per fissare la staffa e inserire il ripiano di vetro.
10. Accendere di nuovo la corrente.

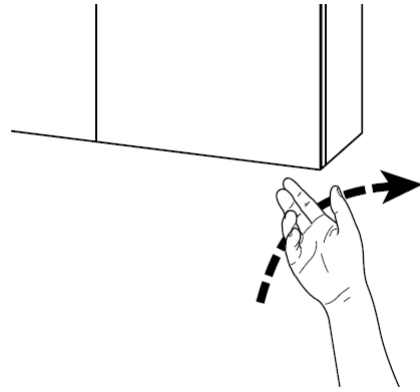

## DE BETRIEBSANLEITUNG

### Einschalten/Ausschalten

Bewegen Sie Ihre Hand langsam am Sensor vorbei.

### So ändern Sie die Farbtemperatur:

1. Um die Farbtemperatur des Gehäuses zu ändern, halten Sie Ihre Hand unter den Sensor (außen, unten rechts), die Farbtemperatur beginnt sich zu ändern.
2. Bewegen Sie Ihre Hand einfach vom Sensor weg, wenn die gewünschte Farbtemperatur erreicht ist, und bedienen Sie das Gerät wie gewohnt weiter - die gewählte Farbtemperatur bleibt auch nach dem Aus- und Einschalten erhalten.

## EN OPERATING INSTRUCTIONS

### Switching on/off

Move your hand slowly past the sensor.

### To change the colour temperature:

1. To change the colour temperature of the housing, hold your hand under the sensor (outside, bottom right), the colour temperature will start to change.
2. Simply move your hand away from the sensor when the desired colour temperature is reached and continue to operate the unit as usual - the selected colour temperature is retained even after switching off and on.

## FR INSTRUCTIONS D'UTILISATION

### Mise en marche/arrêt

Passez lentement votre main devant le capteur.

### Pour modifier la température de la couleur :

1. Pour modifier la température de couleur du boîtier, placez votre main sous le capteur (à l'extérieur, en bas à droite), la température de couleur commencera à changer.
2. Il suffit d'éloigner la main du capteur lorsque la température de couleur souhaitée est atteinte et de continuer à faire fonctionner l'appareil comme d'habitude - la température de couleur sélectionnée est conservée même après avoir été éteinte et rallumée.

## IT ISTRUZIONI PER L'USO

### Accensione e spegnimento

Muovi lentamente la tua mano oltre il sensore.

### Per cambiare la temperatura del colore:

1. Per cambiare la temperatura del colore della custodia, tenete la mano sotto il sensore (all'esterno, in basso a destra), la temperatura del colore inizierà a cambiare.
2. Basta allontanare la mano dal sensore quando si raggiunge la temperatura di colore desiderata e continuare a far funzionare l'unità come al solito - la temperatura di colore selezionata viene mantenuta anche dopo lo spegnimento e l'accensione.